

TECHNOLÓGIA PRE DOMÁCNOSŤ

PKM

 **Návod na obsluhu**

Vstavaná rúra

EB7IX



Vážení zákazníci! Vážení zákazníci! Chceli by sme Vám poďakovať, že ste sa rozhodli zakúpiť produkt z našej bohatej ponuky. Pred prvým použitím zariadenia si prečítajte celý návod na obsluhu. Tento návod na obsluhu uchovajte na bezpečnom mieste pre budúce použitie. Ak zariadenie odovzdávate ďalej, musíte spolu s ním odovzdať aj tento návod na obsluhu.

OBSAH

Bezpečnostné pokyny.....	2
Popis zariadenia.....	7
Inštalácia.....	8
Elektrické pripojenie.....	10
Ovládanie.....	12
Čistenie a údržba.....	14
Správanie v núdzových situáciách.....	18
Technické údaje.....	18
Likvidácia.....	20
Záručné podmienky.....	21

Vyhlásenie o zhode

Výrobky opísané v tejto návode na použitie spĺňajú všetky harmonizované požiadavky. Príslušné dokumenty si môžu príslušné orgány vyžiadať od predajcu výrobku.

Obrázky uvedené v tomto návode na použitie sa môžu v niektorých detailoch líšiť od skutočného dizajnu vášho zariadenia. V takom prípade postupujte podľa popisu.

Dodávka bez obsahu.

Výrobca si vyhradzuje právo na vykonanie zmien, ktoré nemajú vplyv na funkčnosť zariadenia.

Obalový materiál zlikvidujte v súlade s miestnymi predpismi platnými vo vašom mieste bydliska.

Zariadenie, ktoré ste zakúpili, mohlo byť medzičasom vylepšené, a preto sa môže líšiť od návodu na obsluhu. Funkcie a prevádzkové podmienky sú však identické, takže môžete návod na obsluhu využívať v plnom rozsahu.

Vyhradzujeme si právo na technické zmeny a tlačové chyby.

1. BEZPEČNOSTNÉ UPOZORNENIA

UPOZORNENIE

Uistite sa, že v blízkosti (za zariadením) je uzemnená zásuvka.

Pre zariadenie sa odporúča samostatný elektrický okruh, nie je to však nevyhnutné. Dodatočné elektrické zariadenia v tom istom elektrickom okruhu môžu prekročiť povolený prúd pre tento okruh. Ak po inštalácii zariadenia dôjde k vypnutiu ističa alebo opakovanému vypadnutiu poistky, je pravdepodobné, že je potrebný samostatný elektrický okruh.

! Zariadenie smie inštalovať len kvalifikovaná osoba v súlade s priloženými pokynmi. Nesprávna inštalácia môže spôsobiť zranenie osôb a zvierat alebo poškodenie majetku.

Výrobca nezodpovedá za nesprávnu inštaláciu, ktorá môže spôsobiť zranenia osôb, zvierat a poškodenie majetku.

Dôležité: Pred vykonaním akýchkoľvek nastavení alebo údržby zariadenia je potrebné odpojiť napájanie zariadenia.

VAROVANIE!

Počas používania sa zariadenie zahrieva. Dávajte pozor, aby ste sa nedotkli vykurovacích telies vo vnútri rúry.

Upozornenie: Prístupné časti sa môžu počas používania zahrievať. Malé deti by sa mali držať ďalej od zariadenia.

Na čistenie dvierok rúry nepoužívajte ostré abrazívne prostriedky ani kovové škrabky, pretože môžu poškodiť povrch, čo môže viesť k rozbitiu skla.

Nesmiete používať parný čistič.

-Upozornenie - Pred výmenou žiarovky sa uistite, že je spotrebič vypnutý, aby nedošlo k úrazu elektrickým prúdom.

Schéma montáže stojana

Krok 1:

Zasuňte vodiacu lištu do montážneho otvoru vo vnútornom priestore.

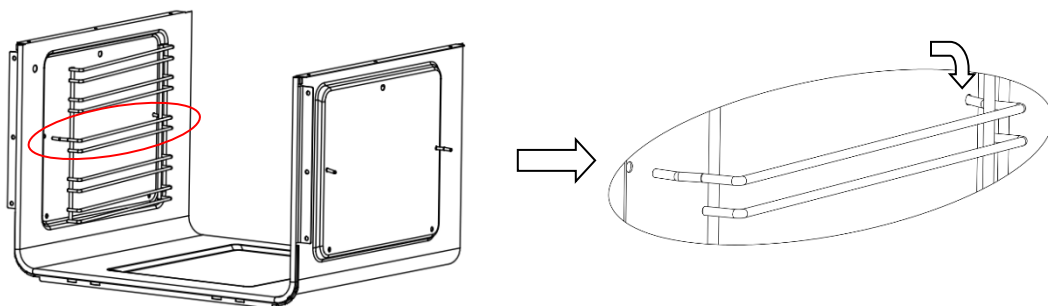

Krok 2:

Vložte vodiacu lištu do druhého montážneho otvoru vo vnútornom priestore.

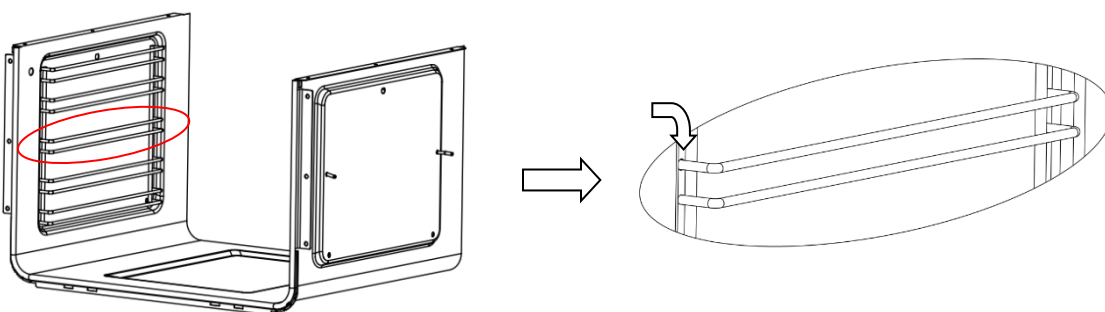

Pri používaní tohto výrobku je potrebné vždy dodržiavať základné bezpečnostné opatrenia, vrátane nasledujúcich:

Vaša vstavaná rúra je klasifikovaný elektrický spotrebič. Rovnako ako pri každom elektrickom spotrebiči, a najmä pri elektrických ohrievačoch, je potrebné dodržiavať základné bezpečnostné opatrenia, aby sa znížilo riziko požiaru, popálenia, úrazu elektrickým prúdom a/alebo iného vážneho zranenia alebo smrti.

! Zariadenie sa počas prevádzky zahrieva. Dávajte pozor, aby ste sa nedotkli horúcich častí vo vnútri rúry.

! Deti vždy držte ďalej od sporáka.

Pri prevádzke môže priamy kontakt so sporákom spôsobiť popáleniny!

! Dávajte pozor, aby sa malé časti domácich spotrebičov, ako napr. napájacie káble, nedotýkali horúcej rúry alebo varného panela, pretože izolačný materiál týchto spotrebičov zvyčajne nie je odolný voči vysokým teplotám.

! Pri pečení nenechávajte sporák bez dozoru. Oleje a tuky sa môžu pri prehriatí alebo prevarení vznietiť.

! Na otvorené dvierka rúry nekladte hrnce s hmotnosťou nad 15 kg a na varnú dosku nekladte hrnce s hmotnosťou nad 25 kg.

! Na čistenie dvierok nepoužívajte ostré čistiace prostriedky ani ostré kovové predmety, pretože môžu poškodiť povrch, čo môže viesť k prasknutiu skla.

! Nepoužívajte sporák, ak došlo k technickej poruche. Každú poruchu musí odstrániť kvalifikovaná a autorizovaná osoba.

V prípade poruchy spôsobené technickou poruchou je potrebné prerušiť prívod elektrickej energie a nahlásiť poruchu zákazníkemu servisu, aby mohla byť odstránená. Predpisy a ustanovenia uvedené v tomto návode na použitie je nutné prísne dodržiavať.

! Neumožnite obsluhovať sporák nikomu, kto nie je oboznámený s obsahom tohto návodu na obsluhu.

Sporák sa nesmie čistiť parným čističom.

! Dosky susediace so sporákom musia byť vyrobené z tepelne odolného materiálu.

! Skrine s dyhovaným povrchom musia byť spojené lepidlami, ktoré odolávajú teplote do 100 °C.

! Horľavé materiály, ako sú závesy, záclony, nábytok, vankúše, odevy, bielizeň, posteľná bielizeň, papier atď., držte v minimálnej vzdialenosti 0,9 metra od prednej a zadnej strany ohrievača. Ne používajte zariadenie v priestoroch, kde sa môže nachádzať benzín, farba alebo iné horľavé kvapaliny alebo ich výpary.

! Aby ste znížili nebezpečenstvo požiaru, neumiestňujte zariadenie do priestorov, kde môžu byť blokové ventilačné alebo cirkulačné kanály.

! Napájací kábel zariadenia musí byť pripojený k riadne uzemnenému a chránenému zásuvnému konektoru 220–240 V. Vždy používajte istič na ochranu proti zvodovému prúdu, ak to vyžadujú elektrické predpisy. Aby ste znížili nebezpečenstvo požiaru, neukladajte napájací kábel pod koberce, predložky atď. Udržujte napájací kábel mimo frekventovaných miest, kde by mohol predstavovať nebezpečenstvo zakopnutia.

! Nepoužívajte predlžovací kábel, ktorý sa môže prehriať a spôsobiť požiar.

Pri preprave alebo skladovaní spotrebiča ho uchovávajte na suchom mieste, chránenom pred prachom, nadmernými vibráciami alebo inými faktormi, ktoré by mohli spotrebič poškodiť.

! Nepoužívajte rúru, ak je poškodený kábel alebo zástrčka, alebo ak má ohrievač poruchu, spadol alebo bol akýmkoľvek spôsobom poškodený. Odneste rúru na kontrolu, elektrické alebo mechanické nastavenie alebo opravu do autorizovaného servisu.

! Ak je napájací kábel poškodený, musí byť nahradený špeciálnym káblom alebo špeciálnou zostavou, ktorú je možné zakúpiť u výrobcu alebo v jeho servisnom stredisku.

! Rúru používajte iba spôsobom popísaným v tomto návode. Akékoľvek iné použitie, ktoré neodporúča výrobca, môže viesť k požiaru, úrazu elektrickým prúdom alebo zraneniu osôb.

! Toto zariadenie nie je určené na používanie osobami (vrátane detí) s obmedzenými fyzickými, duševnými alebo mentálnymi schopnosťami alebo s nedostatočnými skúsenosťami a znalosťami. Pokiaľ nie sú pod dohľadom osoby zodpovednej za ich bezpečnosť alebo nie sú poučené o používaní zariadenia. Deti by mali byť pod dohľadom, aby sa uistili, že sa zariadením nehrajú.

! Nikdy nelievajte studenú vodu na potraviny na horúcom univerzálnom plechu alebo

plechu na pečenie ani priamo na potraviny v horúcej rúre. Vznikajúca para môže spôsobiť vážne popáleniny alebo opaľovanie a náhla zmena teploty môže poškodiť povrchovú úpravu.

! Nezdvíhajte rúru za rukoväť dvierok.

Tento spotrebič môžu používať deti od 8 rokov, ak sú pod dohľadom alebo boli poučené o bezpečnom používaní spotrebiča a chápu súvisiace nebezpečenstvá. Čistenie a údržbu nesmú vykonávať deti. Pokiaľ nie sú staršie ako 8 rokov a sú pod dohľadom. Spotrebič a jeho kábel držte mimo dosahu detí mladších ako 8 rokov.

Zariadenie môžu používať osoby s obmedzenými fyzickými, psychickými alebo mentálnymi schopnosťami alebo s nedostatočnými skúsenosťami a znalosťami, ak sú pod dohľadom alebo boli poučené o bezpečnom používaní zariadenia a chápu súvisiace nebezpečenstvá.

Deti sa nesmú hrať so zariadením.

Ak je napájací kábel poškodený, musí ho vymeniť výrobca, jeho servisný servis alebo podobne kvalifikovaná osoba, aby sa predišlo nebezpečenstvu.

VAROVANIE: Zariadenie a jeho prístupné časti sa počas používania zahrievajú. Dávajte pozor, aby ste sa nedotkli vykurovacích prvkov.

Deti mladšie ako 8 rokov musia byť držané mimo dosahu. Pokiaľ nie sú pod neustálym dohľadom.

Toto zariadenie môžu používať deti od 8 rokov a staršie, ako aj osoby so zníženými fyzickými, psychickými alebo mentálnymi schopnosťami alebo s nedostatočnými skúsenosťami a znalosťami, ak sú pod dohľadom alebo boli poučené o bezpečnom používaní zariadenia a chápu z toho vyplývajúce nebezpečenstvá. Deti sa nesmú hrať so zariadením. Čistenie a údržbu nesmú vykonávať deti bez dozoru.

Počas používania sa zariadenie zahrieva. Dávajte pozor, aby ste sa nedotkli vykurovacích telies vo vnútri rúry.

VAROVANIE: Prístupné časti sa môžu počas používania zahrievať.

Malé deti by sa mali držať ďalej.

Na čistenie dvierok rúry nepoužívajte ostré čistiace prostriedky ani kovové škrabky, pretože môžu poškodiť povrch, čo môže viesť k rozbitiu skla.

VAROVANIE: Pred výmenou žiarovky sa uistite, že je spotrebič vypnutý, aby ste predišli nebezpečenstvu úrazu elektrickým prúdom.

Tento spotrebič nie je určený na používanie osobami (vrátane detí) s obmedzenými fyzickými, psychickými alebo mentálnymi schopnosťami alebo s nedostatočnými skúsenosťami a znalosťami. Pokiaľ nie sú pod dohľadom osoby zodpovednej za ich bezpečnosť alebo pokiaľ neboli touto osobou poučené o používaní spotrebiča.

Deti by mali byť pod dohľadom, aby sa nehrali so zariadením.

Ak je napájací kábel poškodený, musí ho vymeniť výrobca, jeho servisný servis alebo podobne kvalifikovaná osoba, aby sa predišlo nebezpečenstvu.

ŠETRITE ENERGIU



Zodpovedné nakladanie s energiou nielen šetrí peniaze, ale pomáha aj životnému prostrediu. Tak šetrite energiu! A takto na to:

! Neotvárajte panvicu príliš často !

Neotvárajte dvierka rúry zbytočne často.

! Vypnite rúru včas a využite zvyškové teplo.

Pri dlhom varení vypnite ohrievacie zóny 5 až 10 minút pred koncom varenia, čím ušetríte až 20 % energie.

Rúru používajte len na varenie väčších jedál.

Mäso do 1 kg je úspornejšie pripraviť na panvici na varnom paneli.

! Využite zvyškové teplo rúry.

Ak je doba varenia dlhšia ako 40 minút, vypnite rúru 10 minút pred koncom varenia.

Dôležité! Ak používate časovač, nastavte kratšiu dobu varenia v závislosti od toho, aké jedlo chcete pripraviť.

! Dbajte na to, aby boli dvierka rúry správne uzavreté.

Rozliate jedlo na tesnení dvierok môže spôsobiť únik tepla. Rozliate jedlo ihneď utrite.

! Neumiestňujte sporák do bezprostrednej blízkosti chladničiek/mrazničiek.

Inak sa zbytočne zvýši spotreba energie.

ROZBALENIE



Na prepravu bolo použité ochranné balenie, aby sa zariadenie chránilo pred poškodeniu. Po vybalení prosím všetky obalové materiály zlikvidujte spôsobom šetrným k životnému prostrediu.

Všetky materiály použité na balenie zariadenia sú šetrné k životnému prostrediu. Sú 100 % recyklovateľné a označené príslušným symbolom.

Pozor! Počas vybalovania by mali byť obalové materiály (polyetylénové vrecká, polystyrénové časti atď.) mimo dosahu detí.

2. POPIS ZARIADENIA

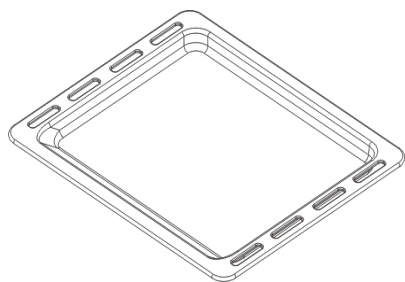

Plech na pečenie

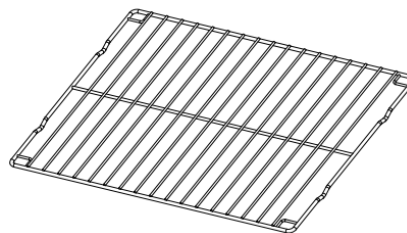

Grilovací rošt

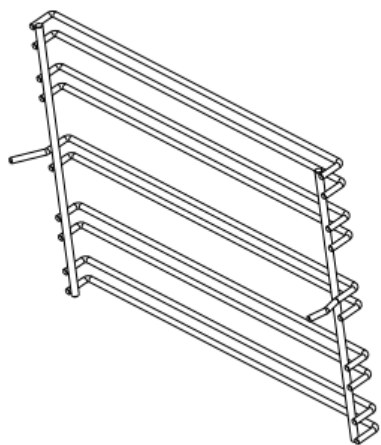

Bočné rámy x 2

3. INŠTALÁCIA

! Kuchynský priestor by mal byť suchý, dobre vetraný a vybavený účinným odvetraním. Pri inštalácii rúry by mal byť zabezpečený ľahký prístup ku všetkým ovládacím prvkom.

! Ide o vstavanú rúru, ktorej zadná stena a bočná stena môžu byť umiestnené k vysokému nábytku alebo stene. Povlaky alebo dyhy, ktoré sa používajú na vstavanom nábytku, musia byť nanosené tepelne

odolným lepidlom (100 °C), aby sa zabránilo

deformácii povrchu alebo odlupovaniu povlaku.

! Vytvorte otvor s rozmermi uvedenými na obrázku pre vstavanú rúru.

! Uistite sa, že je sieťová zástrčka odpojená, a pripojte rúru k elektrickej sieti.

! Vložte rúru úplne do otvoru a nezabudnite na štyri skrutky na miestach uvedených na obrázku.

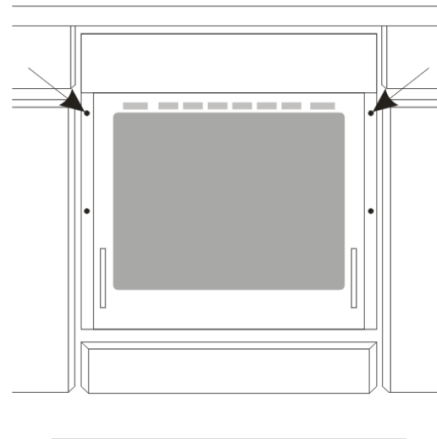

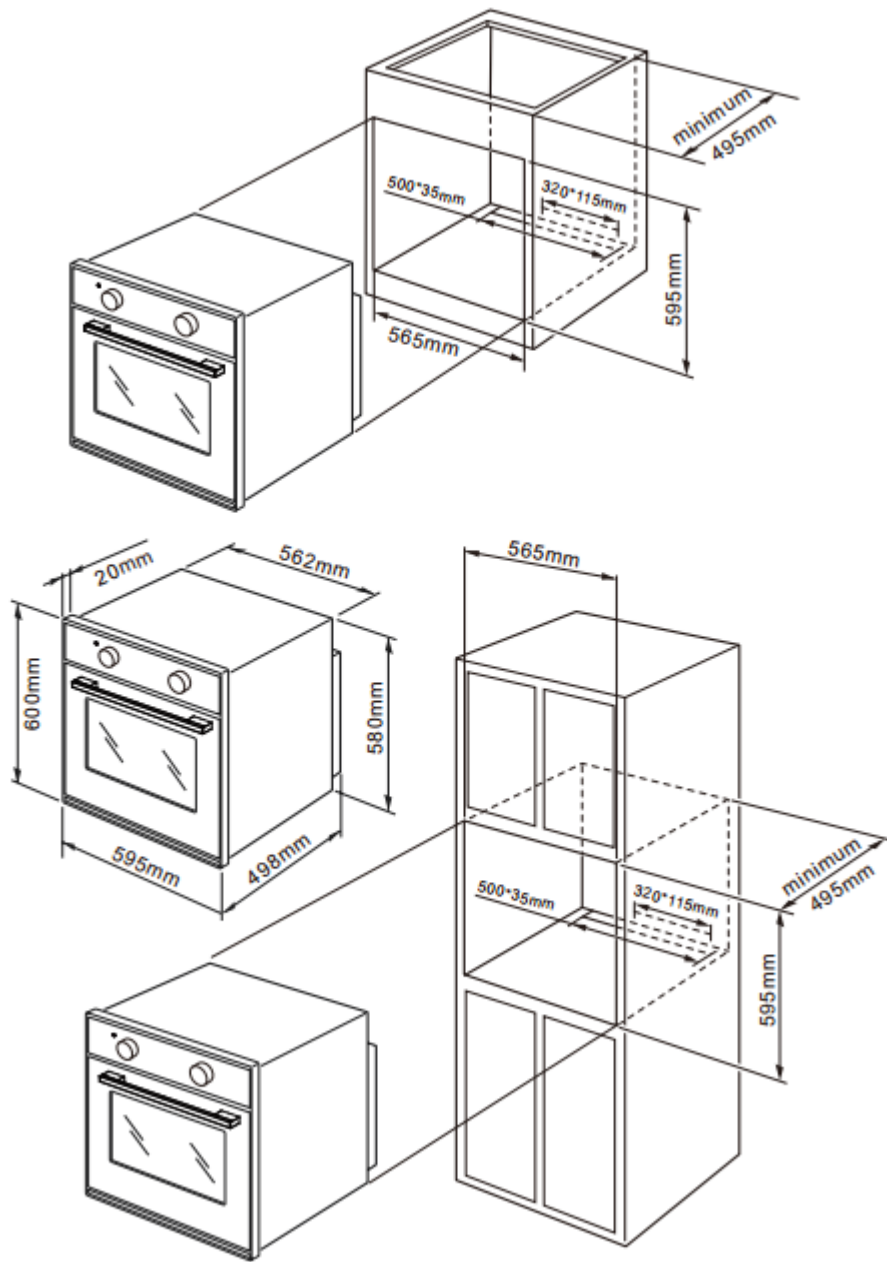

4. Elektrické pripojenie

Upozornenie!

Všetky elektrické práce musí vykonávať kvalifikovaný a autorizovaný elektrikár.

Nesmú sa vykonávať žiadne úpravy ani úmyselné zmeny na napájaní.

Pokyny na inštaláciu

Pec je navrhnutá pre prevádzku s trojfázovým striedavým prúdom.

Schéma zapojenia sa nachádza aj na kryte konektora. Nezabudnite, že pripojovací vodič musí zodpovedať typu pripojenia a menovitému výkonu pece.

Pripojovací kábel musí byť zaistený svorou na odľahčenie ťahu.

Upozornenie!

Nezabudnite pripojiť bezpečnostný obvod k \oplus označenou svorkou na držiaku pripojiť.

Napájanie rúry musí byť vybavené bezpečnostným vypínačom, ktorý v prípade núdze umožňuje prerušenie prívodu elektrickej energie.

Vzdialenosť medzi pracovnými kontaktmi bezpečnostného vypínača musí byť minimálne 3 mm.

Pred pripojením rúry k elektrickej sieti si prečítajte údaje na typovom štítku a schéme zapojenia.

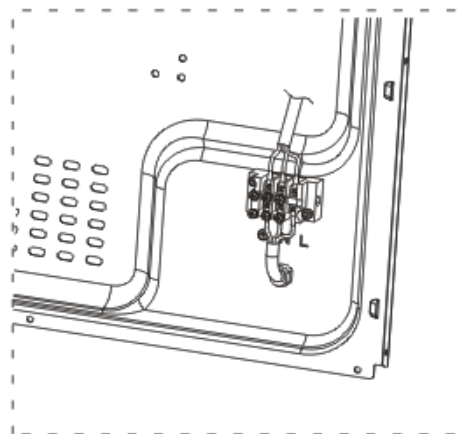
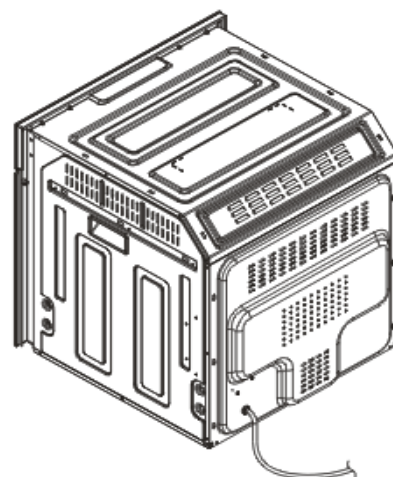

PRIPOJOVACÍ SCHÉMA

Pozor! Napätie vykurovacích telies 220 V_~– 240 V

Pozor! Pri každom pripojení musí byť ochranný vodič pripojený k s[⊕]ke. Pripojenia pre elektrickú sieť 220 V~240 V sú nasledovné:

Žltý/zelený vodič sa pripojí k

Modrý vodič sa pripojí na N[⊕]ilový vodič);

Hnedý vodič sa pripojí na L (prúd)

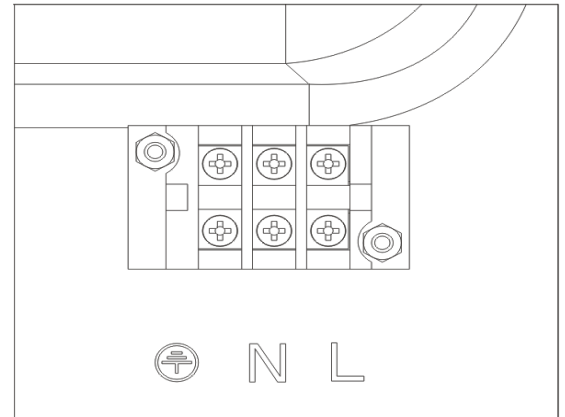

Pred prvým použitím

Odstráňte obal a vyčistite vnútro rúry a varnú dosku.

Vyberte príslušenstvo rúry a umyte ho teplou vodou a trochu prostriedku na umývanie riadu.

Zapnite ventiláciu miestnosti alebo otvorte okno.

Rúru predhrejte (na teplotu 240 °C, približne 30 minút), odstráňte prípadné škvrny a dôkladne ju umyte. Varné zóny varného panela by sa mali bez panvice zahrievať približne 4 minúty.

Dôležité!

Vnútro rúry by sa malo čistiť iba teplou vodou a trochu prostriedku na umývanie riadu.

5. OVLÁDANIE

Rúra sa môže zahrievať pomocou spodného a horného ohrevu, ako aj grilu. Prevádzka rúry sa ovláda pomocou funkčného tlačidla – na nastavenie požadovanej funkcie otočte tlačidlo do požadovanej polohy.

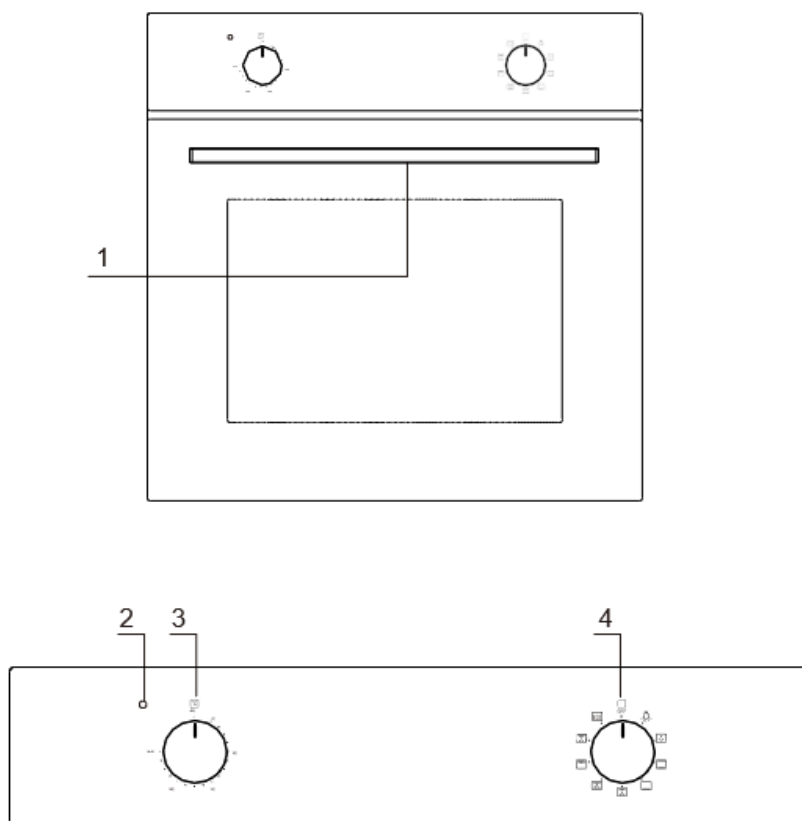

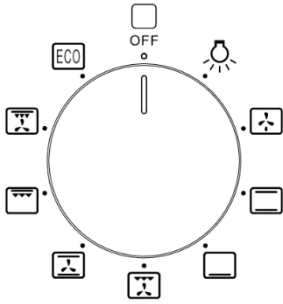

1. Griff der Backofentür
2. Heizungs-Kontrollleuchte
3. Temperaturkontrollschalter
4. der Funktionskontrollschalter



Možné nastavenia funkčného tlačidla rúry

 Nastavením gombíka do tejto polohy sa zapne osvetlenie vnútorného priestoru rúry, napr. pri čistení vnútorného priestoru.

 **Spodný a horný ohrievač zapnutý**
Ak otočíte otočný gombík do tejto polohy, rúra sa môže vykurovať bežným spôsobom

 **Ventilátor a gril zapnuté**
Táto funkcia umožňuje dosiahnuť vyššiu teplotu v hornej časti varného priestoru, čo vedie k intenzívnejšiemu zhnednutiu pokrmov a umožňuje grilovanie veľkých porcií.

 **Ventilátor, spodný a horný ohrievač zapnuté**
V tejto polohe otočného gombíka rúra vykonáva funkciu pečenia koláčov. Rúra s ventilátorom a cirkuláciou vzduchu.

Kombinovaný gril

 Keď otočný gombík otočíte do tejto polohy, rúra aktivuje kombinovanú funkciu grilovania. V praxi táto funkcia umožňuje urýchlenie procesu grilovania a zlepšenie chuti jedál. Gril by ste mali používať len pri zatvorených dverkách rúry.

 **Ventilátor a kombinovaný gril zapnuté**
Keď otočíte otočný gombík do tejto polohy, rúra aktivuje kombinovanú funkciu grilovania a konvekcie. V praxi táto funkcia umožňuje urýchliť proces grilovania a zlepšiť chuť jedál. Gril by ste mali používať len pri zatvorených dverkách rúry.

 **Spodné kúrenie zapnuté**
Ak je otočný gombík nastavený do tejto polohy, rúra sa ohrieva iba pomocou spodného vykurovacieho telesa , napr. na dokončenie pečenia zospodu.

Ventilátor zapnutý (rozmrazovanie)

 Táto funkcia slúži na rozmrazovanie mrazených alebo veľmi studených potravín, kým

ECO ECO, zapnutie spodného a horného ohrevu

Táto funkcia je režim ECO, ktorý spotrebuje menej energie. Pri nastavení vysokej teploty by proces ohrevu trval dlhšie.

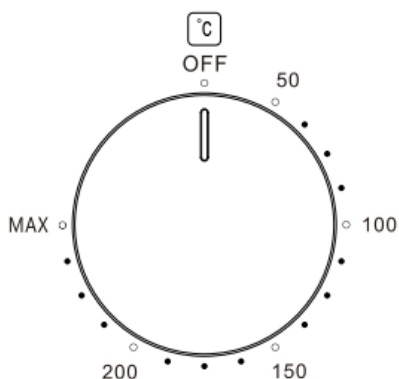

Rúru je možné vypnúť nastavením oboch gombíkov do polohy „OFF“.

6. ČISTENIE A ÚDRŽBA

Správnym čistením a údržbou sporáka môžete významne ovplyvniť trvalú bezporuchovú prevádzku vášho spotrebiča.

Pred začatím čistenia je potrebné vypnúť sporák a uistiť sa, že všetky gombíky sú v polohe „AUS“.

S čistením začnite až po úplnom vychladnutí sporáka.

Pozor! Ostrý okraj plechu by mal byť vždy chránený nastavením krytu (stačí stlačiť palcom). Existuje nebezpečenstvo poranenia. Preto buďte pri používaní opatrní – držte ho mimo dosahu detí.

! Odporúčajú sa vhodné ľahké čistiace alebo umývacie prostriedky, napr. všetky druhy tekutín alebo emulzií na odstraňovanie mastnoty. Najmä by sa mali používať špeciálne produkty na umývanie, čistenie a údržbu. Ak tieto produkty nie sú k dispozícii, odporúča sa použiť roztok teplej vody s trochou prostriedku na umývanie riadu alebo čistiaceho prostriedku na nerezové drezové umývadlá.

Rúra

- ❖ Rúra by sa mala čistiť po každom použití. Pri čistení rúry by malo byť zapnuté osvetlenie, aby ste lepšie videli povrchy.
- ❖ Vnútorný priestor rúry by sa mal čistiť iba teplou vodou a malým množstvom prostriedku na umývanie riadu.
- ❖ Po čistení vnútorný priestor rúry utrite do sucha.

Pozor!

Na čistenie a údržbu skleneného čelného panelu nepoužívajte čistiace prostriedky, ktoré obsahujú abrazívne látky.

! Čistenie parou * :

- Nalejte 250 ml vody (1 pohár) do misy a vložte ju do rúry na prvú úroveň odspodu.
- Zatvorte dvierka rúry.

- nastavte gombík teploty na 50 °C a gombík funkcií na polohu spodného ohrevu

- rúru nechajte zahrievať približne 30 minút

- potom otvorte dvierka rúry, utrite vnútorný priestor handričkou alebo špongiou a vypláchnite ju teplou vodou a prostriedkom na umývanie riadu.

Pozor! Pri čistení parou môže dôjsť k zanechaniu vlhkosti alebo vody pod sporákom.

! Po vyčistení vnútorného priestoru ho utrite do sucha.

Výmena žiarovky v rúre

Aby ste sa vyhli úrazu elektrickým prúdom, pred výmenou žiarovky sa uistite, že je spotrebič vypnutý.

! Nastavte všetky otočné gombíky do polohy „VYPNUTÉ“/„STOP“ a vytiahnite siet'ovú zástrčku alebo vypnite poistky.

! Odskrutkujte kryt žiarovky, umyte ho a utrite do sucha.

! Vyšraubujte žiarovku z päťice a **vymeňte ju za novú žiarovku do rúry (! Musí byť**

odolná voči teplu 300 °C !) s nasledujúcimi parametrami: - 220-240 V striedavý prúd

- 25 W

- typ žiarovky G9

! Zašraubujte žiarovku a dajte pozor,

je správne zaskrutkovaná do keramického päťice.

! Nasad'ite kryt žiarovky.

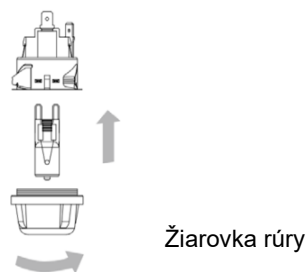

Demontáž dvierok

Aby ste získali ľahší prístup do komory rúry na účely čistenia, je možné dvierka odstrániť. Na to sklopte bezpečnostný uzáver časti pántu nahor. Dvierka jemne zatvorte, zdvihnite a vytiahnite smerom k sebe. Ak chcete dvierka opäť pripevniť k rúre, postupujte opačne.

Pri montáži sa uistite, že zárez pántu

správne umiestnená na výstupku držiaka pántu. Po pripevnení dvierok k peci by sa bezpečnostný zámok mal opatrne opäť sklopiť. Ak nie je bezpečnostný zámok nastavený, môže

poškodiť pánt pri zatváraní dvierok.

Funguje to takto:

- a) dvere úplne otvorte
- b) zdvihnite a otočte malé páčky na oboch pántoch;
- c) uchopte dvierka na oboch vonkajších stranách a pomaly ich zatvorte, ale nie úplne;
- d) dvere pritiahnite k sebe a vytiahnite ich z pántov; dvere namontujte späť tak, že postupujte podľa vyššie uvedených krokov v opačnom poradí

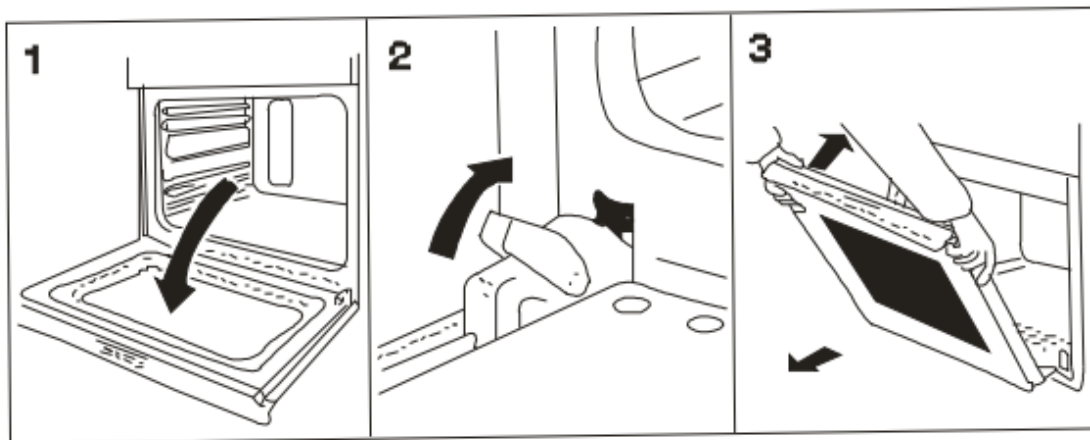

Demontáž vnútorného skla

1. Demontáž a montáž vnútorného skla

1.1. Demontáž vnútorného skla: Stlačte súčasne západku na hornej strane priečnej tyče a zatlačte priečnu tyč dopredu, aby ste ju vybrali; potom vytiahnite vnútorné sklo dopredu, aby ste ho vybrali; dokončíte demontáž vnútorného skla.

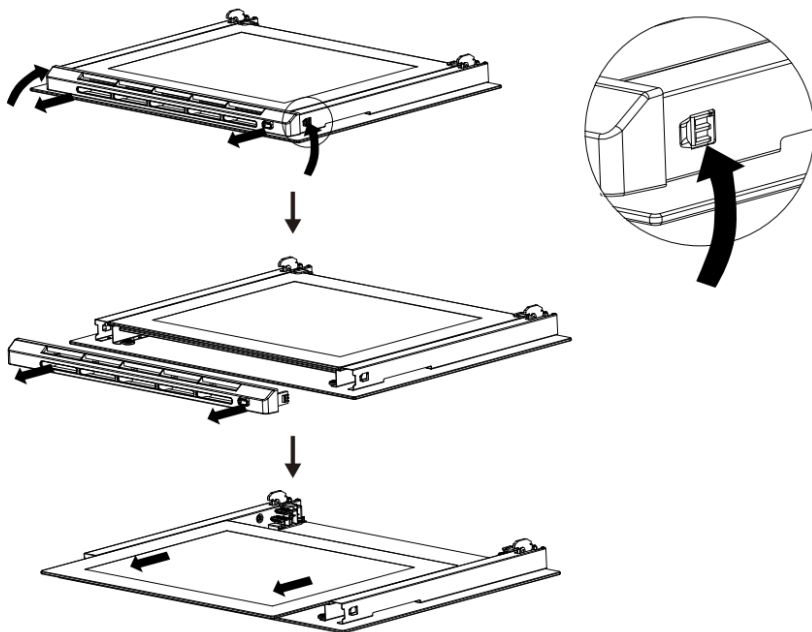

1.2. Inštalácia vnútorného skla: Zapnite vnútorné sklo do vnútornej drážky na sklo; potom zapnite obe strany priečnej tyče do držiaka dverí (treba pripevniť tlačidlá), čím dokončíte montáž vnútorného skla.

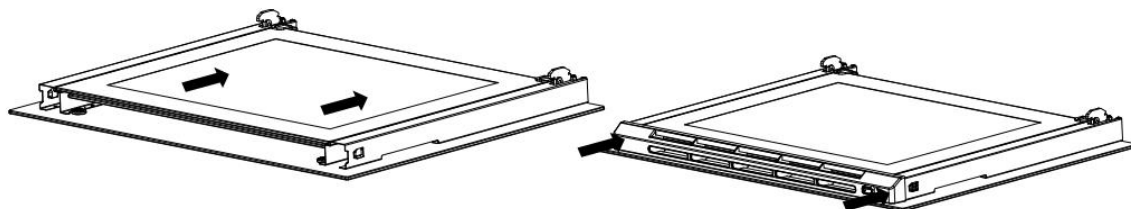

2. Demontáž a inštalácia stredného skla (pri dverách s dvojitým zasklením tento krok nie je potrebný)

2.1. Demontáž stredného skla: Po dokončení kroku 1.1 odstráňte stredné sklo tak, že ho potiahnete dopredu.

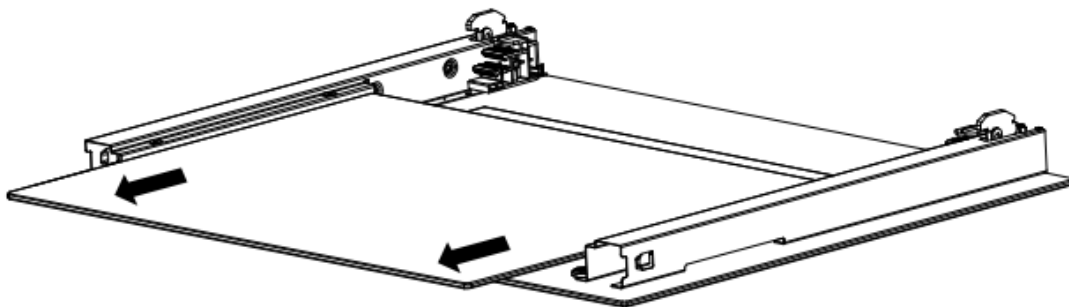

2.2. Inštalácia stredného skla: Zapadnite stredné sklo do strednej sklenenej drážky a potom postupujte podľa kroku 1.2, aby ste dokončili montáž.

7. POSTUP V NÚDZOVÝCH PRÍPADOCH

V prípade núdze by ste mali:

! Vypnúť všetky funkčné časti sporáka.

! Vytiahnite sieťovú zástrčku.

! Zavolať servisné stredisko.

! Niektoré menšie poruchy môžete odstrániť pomocou pokynov uvedených v nasledujúcej tabuľke. Predtým, ako zavoláte servisné stredisko, skontrolujte body uvedené v tabuľke.

PROBLÉM	PRÍČINA	RIEŠENIE
Zariadenie nefunguje.	Prerušenie dodávky elektrickej energie	Skontrolujte poistkovú skriňu v dome, ak je poistka prepálená, vymeňte ju za novú.
Osvetlenie rúry nefunguje.	Žiarovka je uvoľnená alebo poškodená.	Žiarovku utiahnite alebo vymeňte prepálenú (pozri kapitolu Čistenie a údržba).

8. Technické údaje

TECHNICKÉ ÚDAJE *:	
Typ zariadenia	Vstavaná rúra
Ovládací panel	Nerez
Trieda energetickej účinnosti**	A
Konzumácia energie konvenčná	0,66 kWh/prevádzkový cyklus
Čistý objem / rúra v litroch	64,00
Počet zdrojov tepla na jednu varnú komoru	1 (elektrický)
Počet varných priestorov	1
Veľkosť spotrebiča	Objem < 65 l
Povrchová úprava	Emaily

Funkcie rúry

Rozmrazovanie, horný a dolný ohrev, dolný ohrev,
gril s cirkuláciou vzduchu, horný ohrev s grilom a cirkuláciou vzduchu, gril s horným ohrevom, horný a dolný ohrev s cirkuláciou vzduchu, ECO

Gril	✓
Kruhový ohrev	✓
ECO	✓
Sklenené vnútorné dvierka	✓
Teleskopické výsuvy	-
Dvierka rúry / vrstvy skla	Čierne sklo / 3
Chladenie skrinky	✓
Úchytky / otočný spínač	Nerezová oceľ
Zatváracie otočné prepínače	-
Odkvapkávací plech / rošt na grilovanie / plech na pečenie	/ 1 / 1
Bočné rošty (vyberateľné)	Áno
Max. menovitý výkon	2200
Napätie / frekvencia	220 – 240 V AC / 50 Hz
Dĺžka kábla v cm	150
Zástrčka	✓
Rozmery V*Š*H v cm	60,00*59,50*55,00
Hmotnosť: netto / brutto v kg	28,00 / 32,00

❖ Vyhradzujeme si právo na technické zmeny.

*	V súlade s nariadením (EÚ) č. 65/2014
**	A+++ (najvyššia účinnosť) až D (najnižšia účinnosť)

0 minút po zapnutí bez ďalšej obsluhy alebo po skončení programu/funkcie sa zariadenie automaticky prepne do pohotovostného režimu.

Pohotovostný režim má maximálnu spotrebu energie 0 W.

Tento model nemá režim pohotovosti ani spotrebu energie v režime pohotovosti.

9. Likvidácia

Pri rozbaľovaní balenia dbajte na to, aby sa časti obalu (polyetylénové vrecká, polystyrénové kúsky) nedostali do dosahu detí. **NEBEZPEČENSTVO UDUSENIA!** Nepoužívané a staré zariadenia musia byť odovzdané príslušnému recyklačnému stredisku. V žiadnom prípade ich nevystavujte otvorenému ohňu.

Pred likvidáciou akéhokoľvek starého zariadenia ho najskôr znefunkčnite! To znamená, že vždy vytiahnite sieťovú zástrčku a potom odrežte napájací kábel na zariadení a spolu so sieťovou zástrčkou ho odstráňte a zlikvidujte! Vždy demontujte celé dvierka, aby sa deti nemohli zamknúť a ohroziť svoj život!

Papier a kartón odovzdávajte do určených kontajnerov.

Plasty vyhadzujte do na to určených kontajnerov.

Ak vo vašom okolí nie sú vhodné kontajnery na odpad, odvezte tieto materiály do vhodného komunálneho zberného dvora.

Bližšie informácie získate u svojho predajcu alebo v príslušných komunálnych zariadeniach na likvidáciu odpadu.



Všetky materiály označené týmto symbolom sú recyklovateľné.



Všetky dostupné informácie o triedení odpadu získate od miestnych úradov.

10. Záručné podmienky

Výrobca poskytuje spotrebiteľovi záruku na bezchybný materiál a bezchybnú výrobu v trvaní 24 mesiacov odo dňa zakúpenia.

Okrem práv vyplývajúcich zo záruky má spotrebiteľ aj zákonné záručné práva, ktoré má voči predajcovi, od ktorého zariadenie zakúpil. Tieto práva nie sú zárukou obmedzené. Nárok na záruku musí kupujúci preukázať predložením dokladu o kúpe s dátumom kúpy a/alebo dodania a nahlásiť ho bezodkladne po zistení a do 24 mesiacov od dodania prvému odberateľovi.

Záruka nezakladá nárok na odstúpenie od kúpnej zmluvy alebo zníženie (zníženie kúpnej ceny). Vymenené diely alebo vymenené zariadenia prechádzajú do nášho vlastníctva.

Záručný nárok sa nevzťahuje na:

krehké časti, ako napr. plastové alebo sklenené časti alebo žiarovky;
nepatrné odchýlky produktov PKM od požadovaných vlastností, ktoré nemajú vplyv na úžitkovú hodnotu produktu;
poškodenia v dôsledku prevádzkových a obslužných chýb,
poškodenia spôsobené agresívnymi vplyvmi prostredia, chemikáliami, čistiacimi prostriedkami;
poškodenia výrobku spôsobené nesprávnou inštaláciou alebo prepravou;
poškodenia v dôsledku používania, ktoré nie je bežné v domácnosti;
poškodenia, ktoré vznikli mimo zariadenia v dôsledku používania produktu PKM – pokiaľ nie je zodpovednosť stanovená zákonom.

Platnosť záruky končí v prípade:

nedodržaní pokynov na inštaláciu a obsluhu;
opravy vykonané neoprávnenými osobami;
škody spôsobené predajcom, inštalátorom alebo tretími osobami;
nesprávnej inštalácii alebo uvedení do prevádzky;
nedostatočnej alebo nesprávnej údržbe;
Použitie zariadení na iné účely, ako sú určené;
poškodenia spôsobené vyššou mocou alebo prírodnými katastrofami, najmä, ale nie výlučne, požiarom alebo výbuchom.
Záručné plnenia nemajú za následok predĺženie záručnej lehoty ani stanovenie novej záručnej lehoty.

Teritoriálna platnosť záruky sa vzťahuje na zariadenia zakúpené a používané v Nemecku, Rakúsku, Belgicku, Luxembursku a Holandsku.

INFORMÁCIE O SERWISE



**Všetky informácie o zákazníckom servise
nájdete na vložke v tejto návode na použitie.**

Zmeny vyhradené

Stav

26.06.2025

© PKM GmbH & Co. KG, Neuer Wall 2, 47441 Moers